

# HYBRID STEPPING MOTOR

# 57BYGH76

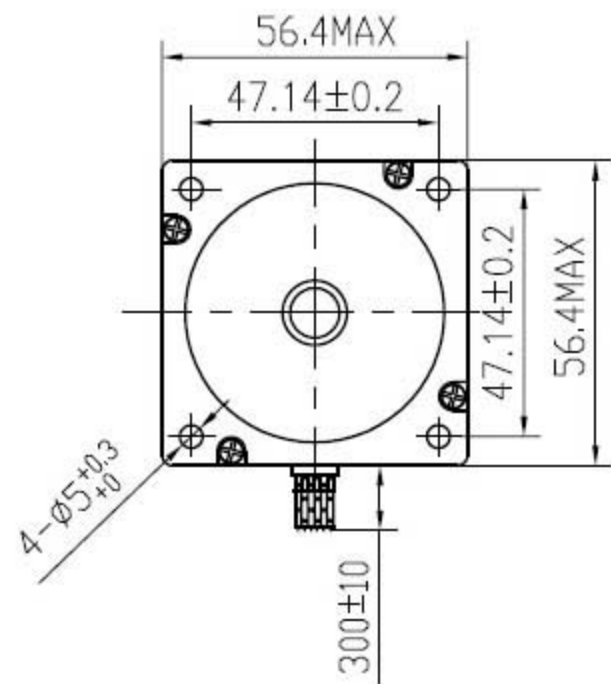

SPECIFICATIONS unit=mm

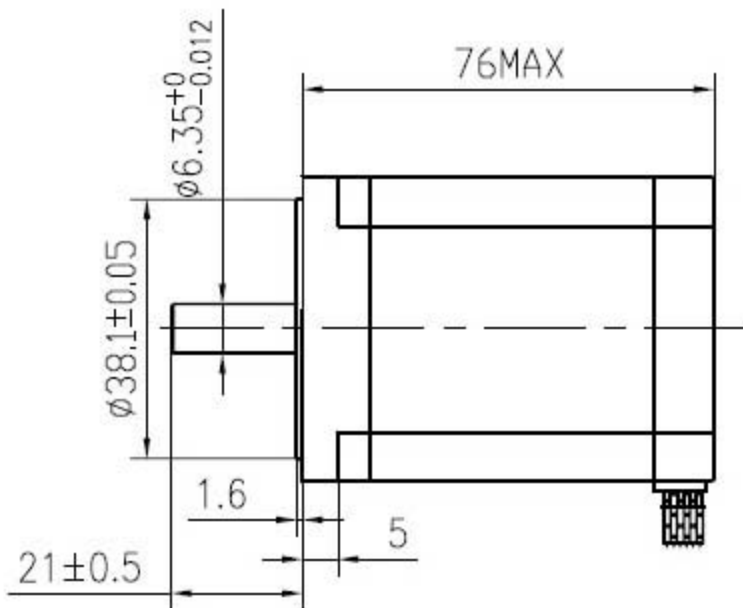
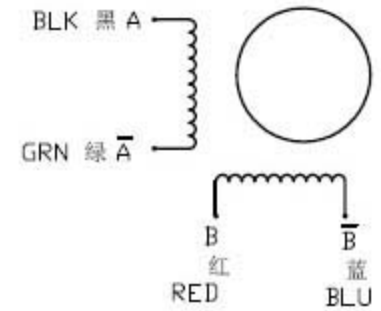

PHASE	相数	2 PHASE	COMMENT
STEP ANGLE	步距角	1.8±5% °/STEP	
VOLTAGE	静电压	2.52V	
CURRENT	电流	4.2 A/PHASE	
RESISTANCE	电阻	0.6±10% Ω/PHASE	
INDUCTANCE	电感	1.8±20% mH/PHASE	
HOLDING TORQUE	静转矩	180 N.cm Min	
DETENT TORQUE	定位转矩	6.0N.cm Max	
INSULATION CLASS	绝缘等级	B	
LEAD STYLE	引出线规格	AWG22 UL1007	
ROTOR TORQUE	转动惯量	480 g.cm <sup>2</sup>	

更改单号	ANDY
设计	
审核	
工艺	
标准化	
批准	

咨询热线  
**4006-033-880**

技术规格书

**57BYGH76**

等级标记	重量	比例

1 共 张

北京多普康自动化技术有限公司  
[www.top-cnc.com](http://www.top-cnc.com)

旧底图号

底图总号

日期 签名

格式 (1)